

기술 제원

차량 식별	379
차량 식별 번호(VIN).....	379
엔진 식별.....	379
자기 인증 라벨	380
차량 제원	381
엔진 데이터.....	381
차량 중량.....	382
차량 제원.....	384
타이어 정보.....	387

차량 식별

차량 식별 번호(VIN)



차량 식별 번호는 차량 좌측 인스트루먼트 패널의 앞쪽 모서리에 있어 차량 외부에서 앞유리를 통해 볼 수 있습니다.

VIN은 차량 인증 및 정비 부품 라벨 및 차량 등록증에도 표시됩니다.

엔진 식별

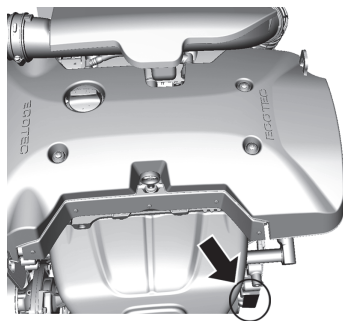

2.5L, 3.6L 엔진 원동기 형식은 차량 앞쪽에서 엔진룸을 바라볼 때, 실린더 블록 우측 전면부에 타각되어 있습니다.

자기 인증 라벨

자기 인증 라벨은 본 차량이 대한민국 자동차 관리 법령에 적합하게 제작되었음을 알려드립니다.

라벨은 운전석 쪽 차체에 부착되어 있습니다.

차량 제원

엔진 데이터

영업 명칭	2.5L L4	3.6L V6
엔진의 배기량 [cc]	2457	3564
최대출력 [ps]	199	309
rpm	6300	6800
연료 유형	휘발유	휘발유

차량 중량

공차 중량

기본	2.5L L4	3.6L V6
엔진	2.5 휘발유	3.6 휘발유
자동 변속기 [kg]	1675	1730
선택		
엔진	2.5 휘발유	3.6 휘발유
자동 변속기 [kg]	1730	1780

총중량
기본

엔진	2.5 휘발유	3.6 휘발유
자동 변속기 [kg]	2000	2055

선택

엔진	2.5 휘발유	3.6 휘발유
자동 변속기 [kg]	2055	2105

차량 제원

엔진	2.5L L4	3.6L V6
전장 [mm]	→	5110
전폭 [mm]	→	1855
전고 [mm]	→	1495
축거 [mm]	→	2835
윤거 전륜/후륜 [mm]	→	1583/1574
연료탱크 용량 [L]	→	70

용량 및 제원

엔진 오일

엔진	2.5L L4	3.6L V6
분류	dexos1 0W20	dexos1 5W30
[ℓ](오일 필터 포함)	4.7	5.7

자동 변속기 오일

엔진	2.5L L4	3.6L V6
분류	DEXRON®-VI	DEXRON®-VI
[ℓ]	8.27	9.15

엔진 냉각수

엔진	2.5L L4	3.6L V6
분류	DEX-COOL®	DEX-COOL®
[ℓ]	7.4	9.4

브레이크액

엔진	2.5L L4	3.6L V6
분류	DOT3	DOT3
[ℓ]	0.46	0.46

휠 너트 토크

분류	전사양
[Nm]	150

주의

- 각 시스템의 원활한 작동과 내구를 위해 당사 순정오일을 사용하십시오. 당사 순정오일은 본 차량에 적합하도록 개발된 제품으로 장기간의 시험을 거쳐 당사에서 성능을 인정한 오일으로써 당사 규격부품 표식이 되어 있습니다. 당사에서 지정하는 순정부품(엔진 오일, 변속기 오일 등)을 사용하지 않거나 불량연료를 사용했을 경우에는 차량에 치명적인 손상을 줄 수 있습니다.
- 브레이크 액의 경우 **GM** 순정액을 사용하지 않으면, 브레이크 시스템 내 부품의 부식을 유발할 수 있으며, 이로 인해 브레이크 시스템의 작동에 이상이 생겨 차량충돌을 유발할 수 있습니다.
- 엔진 냉각수는 깨끗한 물과 **50:50**으로 혼합하여 사용하십시오.
- 오일을 사용할 때는 점도분류와 품질 등급을 동시에 만족시키는 오일을 사용하십시오.
- 오일을 점검 교환할 때에는 기재된 용량(ℓ)은 참고만 하시고 점검 교환 후 레벨을 다시 점검하시기 바랍니다. 해당 오일의 점검 교환 방법은 `차량관리`장을 참조하십시오.

타이어 정보

타이어 공기압

구분	형식	타이어 공기압 앞/뒤 [psi]
장착타이어	235/50R18	35
	245/45R19	33
	245/40R20	35
임시 타이어	T125/70R17	60

* 예비타이어는 임시타이어를 제공합니다.

* 타이어 관련사항은 변경될 수 있으며 차량의 타이어 라벨을 참조하시기 바랍니다.

타이어 효율 등급

자동차용 타이어의 에너지소비효율측정 및 등급기준. 표시 등에 관한 규정에 의거 타이어 효율 등급 표를 제공하오니 참조하시기 바랍니다.

타이어사이즈	회전 저항 등급 1)	젖은 노면 제동력 등급 2)
235/50R18	4	3
245/45R19	4	4
245/40R20	5	2

1) 회전저항이란 단위 주행거리 당 소비되는 에너지를 의미합니다.

1~5등급까지 5개의 등급으로 구분되며, 1등급에 가까울수록 에너지 소비 효율이 좋습니다.

2) 젖은 노면 제동력이란 젖은 노면에서 타이어의 제동 성능을 의미합니다.

1~5등급까지 5개의 등급으로 구분되며, 1등급에 가까울수록 빗길 등 젖은 노면에서의 제동력이 좋습니다.

참고

본 표에 표기된 등급은 차량 첫 출고 시 장착된 타이어에 적용되며 그 이후 소비자가 교환, 장착하는 타이어는 동일 규격이라도 본 표의 등급과 다를 수 있음을 유의하시기 바랍니다.